

Les Remplisseuses Hema

Pondérales et Volumétriques



Hema : Remplisseuses Rotatives

70 années d'expertise

2 technologies de remplissage pour :

- répondre à une large gamme de produits et emballages
- satisfaire les demandes les plus exigeantes de votre marketing



Produit moussant



Détergents

Volumétrique : MV/EV
Mécanique ou Electronique



Pondérale : GW
Electronique



Hygiène et soins du corps



Produit filant

Vos produits sont moussants ou filants,
Hema vous propose la solution de dosage adaptée.

Une gamme complète de remplisseuses rotatives

de 6 à 80 têtes pour une cadence de 60 à 1000 emballages par minute



SYSTÈME BREVETÉ

Flexibilité et Ergonomie pour répondre à vos impératifs de production :

- Des doseurs étudiés et dédiés à vos produits : de l'hygiène et soins du corps aux détergents
- Transfert et maintien du contenant par le fond ou par le col
- Changement de format rapide
- Recettes de dosages pré-enregistrées
- Traçabilité

Des compétences reconnues sur le marché :

- Propreté de dosage
- Rendement machine supérieur à 98%
- Ecart type : < 0.8 gr pour un produit homogène dans un contenant de 500 ml

Nettoyage NEP (Nettoyage en place interne) / (Nettoyage en place externe)

Les remplisseuses Hema répondent aux standards d'hygiène les plus rigoureux :

Plusieurs configurations vous sont proposées :

- Nettoyage semi automatique avec des cycles de nettoyage effectués et contrôlés par l'opérateur ou cycles et programmes de nettoyage totalement automatisés.
- Nos remplisseuses peuvent être protégées par surpresseur ou flux laminaire et également associées à une station de nettoyage indépendante.
- La conception générale de nos remplisseuses améliore l'hygiène et facilite le nettoyage.
- Les MV et les GW peuvent être certifiées  sur demande.



CENTRALE NEP



NETTOYAGE

Tous ces engagements et ces réalisations sont partagés par nos clients dans plus de 100 pays.

Hema MV

Remplisseuse Mécanique Volumétrique

Vous recherchez cadence élevée et flexibilité !

La technologie MV répond parfaitement à votre demande.
Le remplissage est volumétrique et la cinématique mécanique.
Le volume est défini par un cylindre et le mouvement du piston contrôlé par une came.

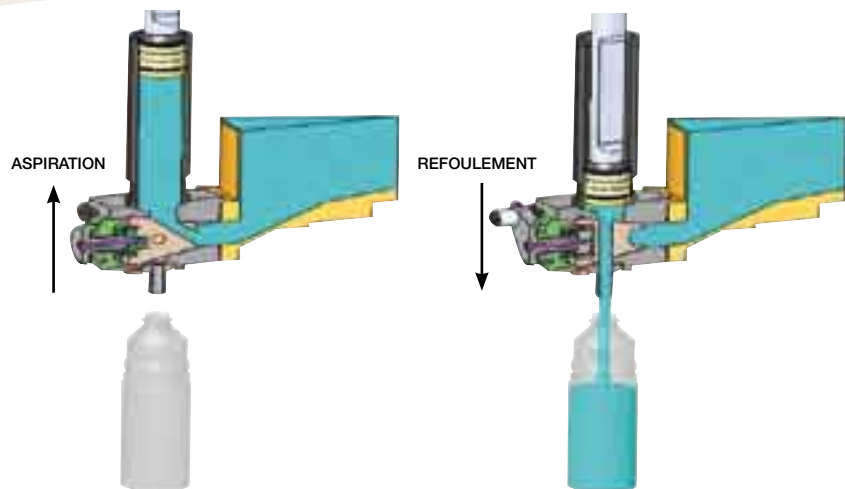

MONOBLOC REEMPLISSEUSE - BOUCHEUSE
MV 30/10 K

DONNÉES TECHNIQUES

VOLUME :
De 60 ml à 5 litres

CADENCE :
Rotative :
De 3 000 cph
à 50 000 cph

Linéaire :
De 1 200 cph
à 6 000 cph

GAMME DE REEMPLISSEUSE :
Rotative :
De 6 à 75 têtes

Linéaire :
1 ou 2 têtes

GAMME DE BOUCHEUSE :
De 3 à 30 têtes

Options disponibles :

Remplissage par le fond pour améliorer la qualité et la propreté de remplissage pour des produits filants ou crémeux.

 Pour vos produits très épais ou pâteux, Hema peut vous proposer sa

Remplisseuse Mécanique Linéaire

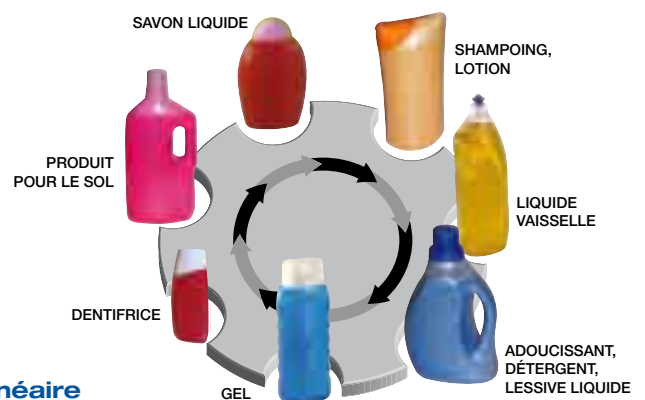

Pour tout autre produit, n'hésitez pas à nous contacter !

Hema GW

Remplisseuse Pondérale

Vous recherchez un rendement élevé et des coûts de maintenance réduits !

La technologie GW répond parfaitement à votre application.
Le principe est simple: un poids, une mesure.
Le poids du liquide rempli est mesuré par une balance électronique.
Le poids rempli peut être exprimé en poids net ou poids brut.



Différentes configurations NEP en cuve pleine et configuration araignée

PROPRETÉ - NETTOYAGE

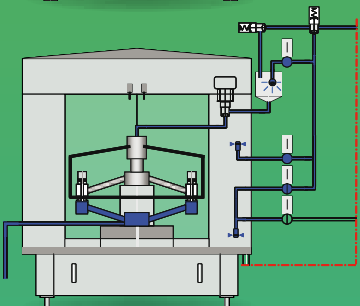
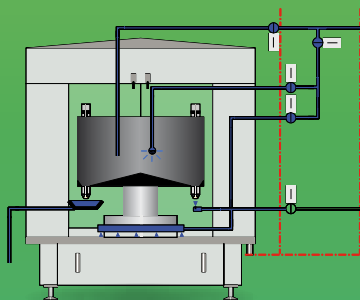

CONSOMMATION D'EAU RÉDUITE DE L'ORDRE 75% À CHAQUE LAVAGE

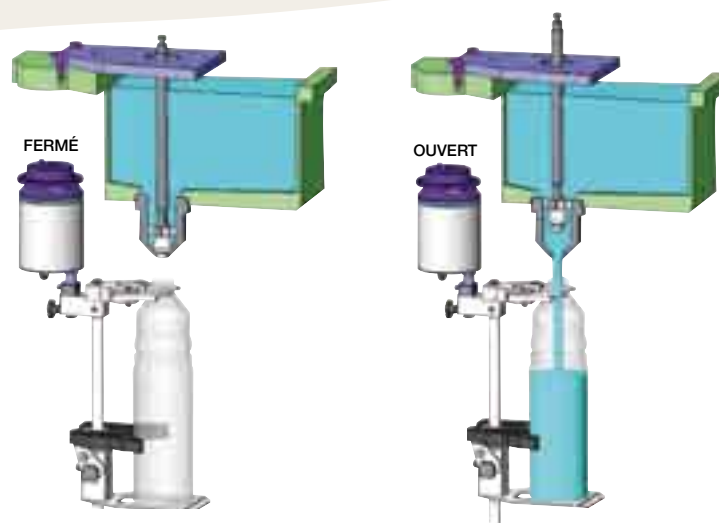

MONOBLOC REMPLISSEUSE - BOUCHEUSE GW 24/8 K



DONNÉES TECHNIQUES

CAPACITÉ :
De 60 gr à 5 kg

CADENCE :
De 3 000 cph à 43 000 cph

GAMME DE REMPLISSEUSE :
De 6 à 80 têtes

GAMME DE BOUCHEUSE :
De 3 à 60 têtes

Options disponibles :

- Configuration araignée pour réduire le circuit produit et la durée du nettoyage.
- Cuve surpressée pour les produits visqueux.
- Système d'injection d'azote liquide ou gazeux.



Pour tout autre produit, n'hésitez-pas à nous contacter !

LES MONOBLOCS Hema

apportent gain de place et optimisent le transfert
de vos emballages

Un monobloc peut comprendre de 2 à 3 tourelles sur une base commune :

- Rinceuse
- Remplisseuse
- Boucheuse

La doseuse peut être aussi synchronisée avec d'autres machines (insuffleuse, étiqueteuse ...).



RINCEUSE



BOUCHEUSE



MONOBLOC REMPLISSEUSE
BOUCHEUSE POUR
CONFIGURATION COMBI

LES COMBIS Hema

avec Sidel, fournisseur n°1 de combis dans le monde

Un système intégré simple combinant :
Soufflage - Remplissage - Bouchage

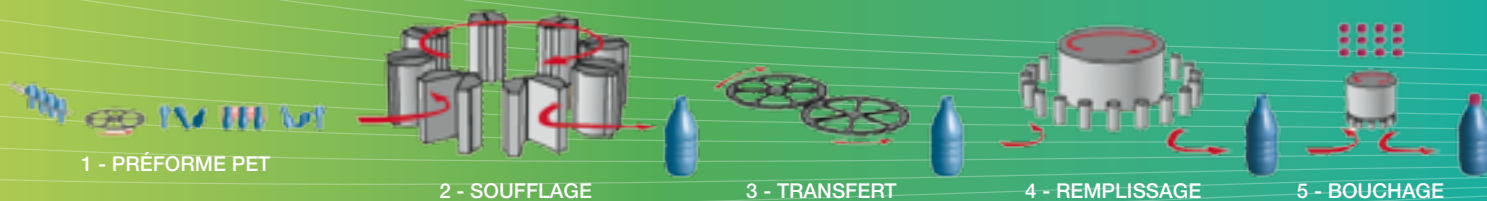

1 - PRÉFORME PET

2 - SOUFLAGE

3 - TRANSFERT

4 - REMPLISSAGE

5 - BOUCHAGE



- Plan d'implantation optimisé et espace économisé
- Ergonomie de ligne accrue
- Réduction des coûts : de personnel, production et maintenance
- Opérations sur machine simplifiées
- Production sécurisée
- Hygiène accrue tout au long du process

Localisation des services après-ventes et implantations dans le monde

Pièces détachées, Démarrage & Maintenance,
Hotline, Formation

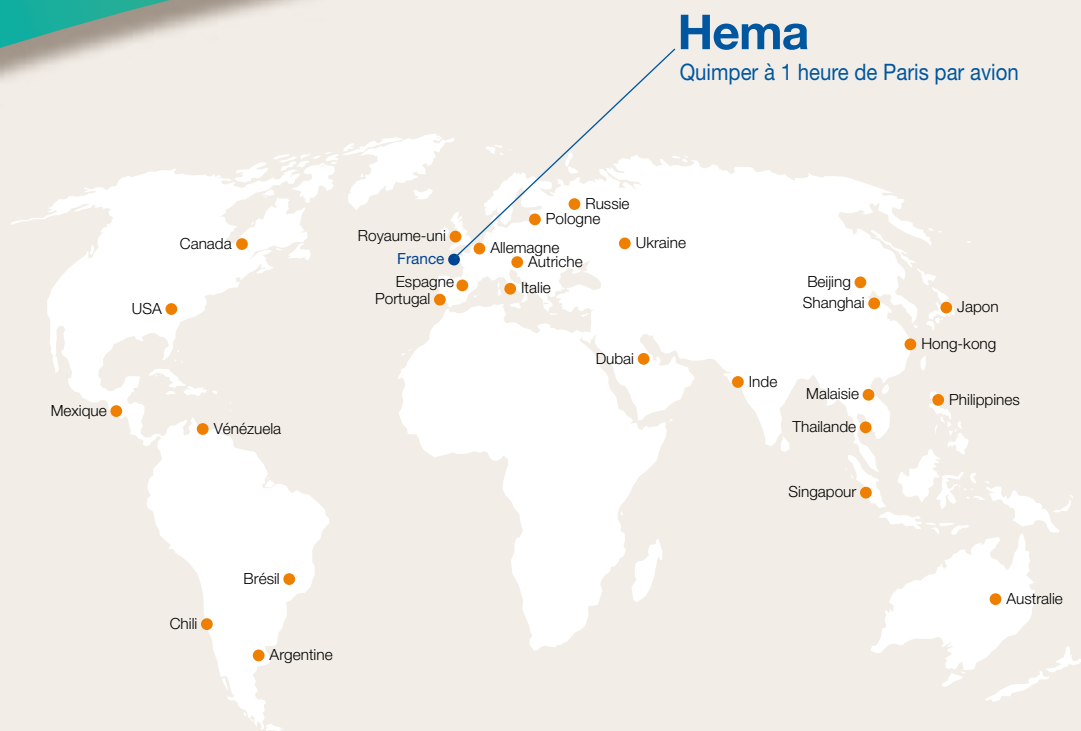

5, rue Hervé Marchand / 29556 QUIMPER Cedex 09 / FRANCE

Tel : 33/(0)2.98.52.40.00 / Fax : 33/(0)2.98.52.40.50

hema@sidel.com

www.sidel.com

VOTRE CONTACT